

# GTS20/25/30/33

Moteurs G.P.L. ou Diesel

Pneumatiques ou pneus pleins

2.000 kg 2.500 kg 3.000 kg 3.300 kg



# DIMENSIONS

## GTS20/25/30/33

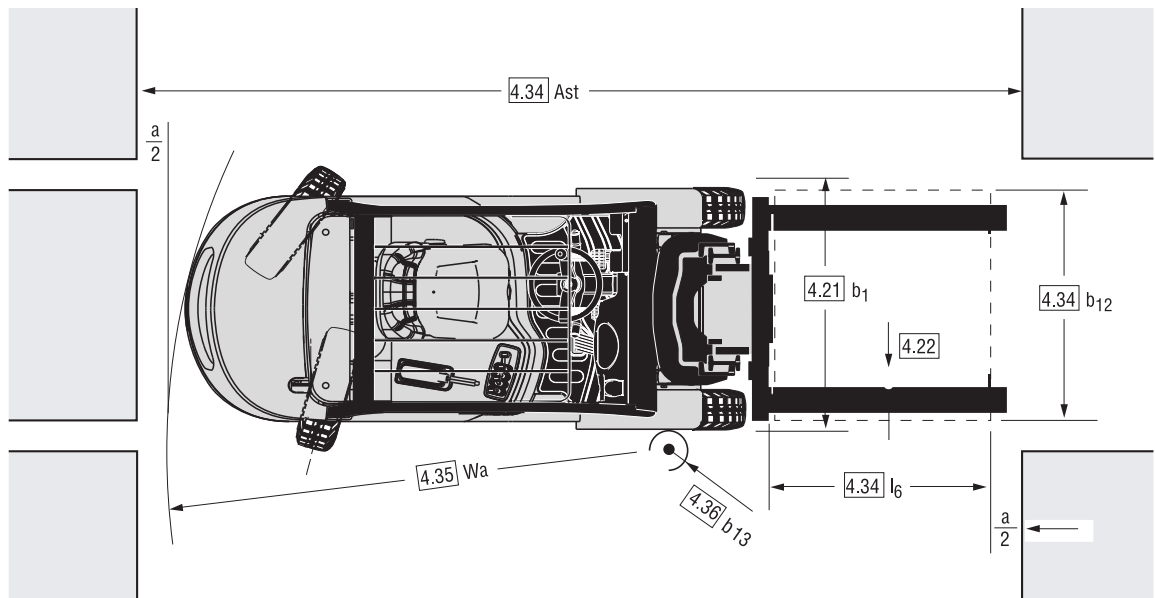
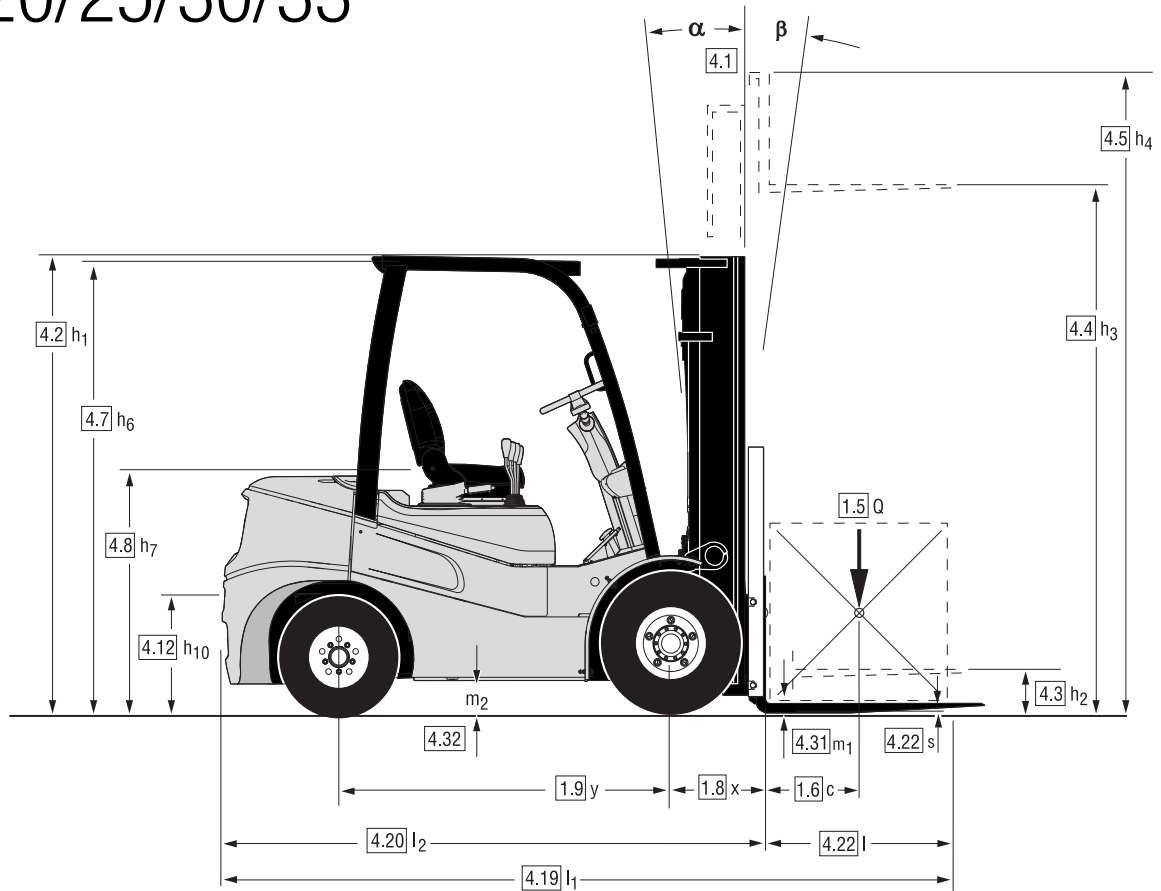

$$A_{st} = Wa + x + l_6 + a$$

s'applique uniquement aux  $\frac{b_{12}}{2} < b_{13}$

$$A_{st} = Wa + \sqrt{(l_6 + x)^2 + \left(\frac{b_{12}}{2} - b_{13}\right)^2} + a$$

s'applique uniquement aux  $\frac{b_{12}}{2} \geq b_{13}$

$$a = 200$$

Pour les données correspondantes voir  
Spécifications techniques

# SPÉCIFICATIONS

## Spécifications produit selon norme VDI 2198

1.1 Fabricant		CLARK	CLARK	CLARK	CLARK
Caractéristiques	1.2 Désignation constructeur	<b>GTS20D</b>	<b>GTS25D</b>	<b>GTS30D</b>	<b>GTS33D</b>
	1.3 Energie Diesel, GPL	Diesel	Diesel	Diesel	Diesel
	1.4 Mode de conduite	Assis	Assis	Assis	Assis
	1.5 Capacité nominale Q (kg)	2.000	2.500	3.000	3.300
	1.6 Centre de Gravité de la charge c (mm)	500	500	500	500
	1.8 Déport de la charge x (mm)	465	465	465	480
	1.9 Empattement y (mm)	1.620	1.620	1.700	1.700
Poids	2.1 Poids à vide kg	3.550	3.840	4.270	4.430
	2.2 Charges par essieux en charge avant / arrière kg	4.800/750	5.450/890	6.340/930	6.870/860
	2.3 Charges sur essieux à vide avant / arrière kg	1.620/1.930	1.476/2.364	1.646/2.624	1.677/2.753
Roues, Chassis	3.1 Type de roue, P = pneumatique, SE = super-élastique 1)	P	P	P	P
	3.2 Dimensions des roues, avant	7.00X12-14PR	7.00X12-14PR	28x9x15-14PR	28x9x15-14PR
	3.3 Dimensions des roues, arrière	6.00X9-10PR	6.00X9-10PR	6.50X10-12PR	6.50X10-12PR
	3.5 Roues, nombre avant/arrière (x = motrices)	2x/2	2x/2	2x/2	2x/2
	3.6 Voie, avant (large / double) b10 (mm)	996(1.075/1.204)	996(1.075/1.204)	1.029(1.109/1.204)	1.029(1.109/1.204)
	3.7 Voie, arrière b11 (mm)	904	904	904	904
	Dimensions	4.1 Inclinaison du mât/tablier, arrière/avant $\alpha / \beta$ °	10/6	10/6	10/6
4.2 Hauteur, mât abaissé h1 (mm)		2.165	2.165	2.180	2.180
4.3 Levée libre h2 (mm)		110	110	110	115
4.4 Levée 2) h3 (mm)		3.195	3.195	3.195	3.165
4.5 Hauteur, mât déployé 6) h4 (mm)		4.415	4.415	4.415	4.395
4.7 Hauteur, protège-tête 7) h6 (mm)		2.170	2.170	2.180	2.180
4.8 Hauteur de siège h7 (mm)		1.219	1.219	1.219	1.219
4.12 Hauteur, crochet de remorquage h10 (mm)		360	360	360	360
4.19 Longueur hors tout l1 (mm)		3.653	3.747	3.847	3.895
4.20 Longueur jusqu'à la face avant des fourches l2 (mm)		2.583	2.677	2.777	2.825
4.21 Largeur hors tout (large / double) b1 (mm)		1.185(1.265/1.629)	1.185(1.265/1.629)	1.250(1.330/1.629)	1.250(1.330/1.629)
4.22 Dimension des fourches s • e • l (mm)		45x100x1.070	45x100x1.070	45x122x1.070	50x122x1.070
4.23 Tablier DIN 15173, A, B		CLASS II A	CLASS II A	CLASS III A	CLASS III A
4.24 Largeur du tablier (large / double) b12 (mm)		1.040(1.145/1.550)	1.040(1.145/1.550)	1.040(1.145/1.550)	1.145(1.245/1.550)
4.31 Garde au sol minimum m1 (mm)		135	135	150	150
4.32 Garde au sol, milieu empattement m2 (mm)		150	150	165	165
4.34 Largeur d'allée pour palettes de 1.000 x 1.200 Ast (mm)	3.955	4.045	4.145	4.190	
4.34 Largeur d'allée pour palettes de 800 x 1.200 Ast (mm)	4.155	4.245	4.345	4.390	
4.35 Rayon de braquage Wa (mm)	2.290	2.380	2.480	2.510	
4.36 Rayon de braquage intérieur b13 (mm)	825	825	852	889	
Performances	5.1 Vitesse de translation en charge / à vide km/h	19.6/21.2	19.6/21.3	20.7/22.1	21.2/22.6
	5.2 Vitesse de levage en charge / à vide m/s	0.53/0.55	0.52/0.55	0.50/0.55	0.45/0.50
	5.3 Vitesse de descente en charge / à vide m/s	0.54/0.50	0.54/0.50	0.54/0.50	0.50/0.43
	5.6 Traction maximale du timon en charge / à vide 3) kg	21680/9732	21572/9182	20993/9250	19316/8878
	5.8 Pente admissible en charge / à vide max. 3) %	42.8/25.6	35.3/21.6	31.8/21.0	26.8/19.2
	5.10 Frein de service	Frein à bain d'huile	Frein à bain d'huile	Frein à bain d'huile	Frein à bain d'huile
Motorisation	7.1 Fabricant / Type 4)	HMC R2.2	HMC R2.2	HMC R2.2	HMC R2.2
	7.2 Puissance moteur acc. SAE J 1349 kW	47.8	47.8	47.8	47.8
	7.3 Régime acc. DIN 70 020 min-1	2.300	2.300	2.300	2.300
	7.4 Nombre de cylindres / cylindrée cm3	4/2.199	4/2.199	4/2.199	4/2.199
	7.5 Consommation de carburant Diesel = l/h. Gaz = kg/h	-	-	-	-
Divers	8.1 Type de contrôle	hydrodynamique	hydrodynamique	hydrodynamique	hydrodynamique
	8.2 Pression hydraulique pour accessoires 8) bar	réglable	réglable	réglable	réglable
	8.3 Débit d'huile pour accessoires l/min	max. 35	max. 35	max. 35	max. 35
	8.4 Niveau sonore à l'oreille du conducteur 5) dB (A)	80.5	80.5	80.5	80.5
	8.5 Crochet de remorquage, Type DIN	PIN	PIN	PIN	PIN

\* 1) En option avec des pneus super-élastiques \* 2) Pour les autres hauteurs de levage voir la table des mâts \* 3) Au coef de friction  $\mu = 0.6$

\* 4) Diesel = HMC R2.2 (Stage 5) LPG = HMC 2,4L (Stage 5) \* 5) Niveau sonore permanent équivalent L pAeq, T selon DIN EN 12053 (DIN 45635-36)

\* 6) Avec dossier de charge \* 7) Hauteur avec cabine et antenne radio + 60mm \* 8) Débit max. 140 bars

Les Performances peuvent varier de + 5 % à - 10 % selon le rendement moteur et transmission.

Les performances montrées représentent les valeurs nominales obtenues selon les conditions normales d'utilisation de la machine.

CLARK se réserve le droit de modifier les produits et les spécifications sans avertissement.

# Spécifications produit selon norme VDI 2198

1.1 Fabricant		CLARK	CLARK	CLARK	CLARK
Caractéristiques	1.2 Désignation constructeur	<b>GTS20L</b>	<b>GTS25L</b>	<b>GTS30L</b>	<b>GTS33L</b>
	1.3 Energie Diesel, GPL	GPL	GPL	GPL	GPL
	1.4 Mode de conduite	Assis	Assis	Assis	Assis
	1.5 Capacité nominale Q (kg)	2.000	2.500	3.000	3.300
	1.6 Centre de Gravité de la charge c (mm)	500	500	500	500
	1.8 Déport de la charge x (mm)	465	465	475	480
	1.9 Empattement y (mm)	1.620	1.620	1.700	1.700
Poids	2.1 Poids à vide kg	3.327	3.682	4.036	4.250
	2.2 Charges par essieux en charge avant / arrière kg	4.639/688	5.308/874	6.148/888	6.561/989
	2.3 Charges sur essieux à vide avant / arrière kg	1.460/687	1.335/2.347	1.445/2.591	1.387/2.863
Roues, Chassis	3.1 Type de roue, P = pneumatique, SE = super-élastique 1)	P	P	P	P
	3.2 Dimensions des roues, avant	7.00X12-14PR	7.00X12-14PR	28x9x15-14PR	28x9x15-14PR
	3.3 Dimensions des roues, arrière	6.00X9-10PR	6.00X9-10PR	6.50X10-12PR	6.50X10-12PR
	3.5 Roues, nombre avant/arrière (x = motrices)	2x/2	2x/2	2x/2	2x/2
	3.6 Voie, avant (large / double) b10 (mm)	996(1.075/1.204)	996(1.075/1.204)	1.029(1.109/1.204)	1.029(1.109/1.204)
	3.7 Voie, arrière b11 (mm)	904	904	904	904
	Dimensions	4.1 Inclinaison du mât/tablier, arrière/avant $\alpha / \beta$ °	10/6	10/6	10/6
4.2 Hauteur, mât abaissé h1 (mm)		2.165	2.165	2.180	2.180
4.3 Levée libre h2 (mm)		110	110	110	115
4.4 Levée 2) h3 (mm)		3.195	3.195	3.195	3.165
4.5 Hauteur, mât déployé 6) h4 (mm)		4.415	4.415	4.415	4.395
4.7 Hauteur, protège-tête 7) h6 (mm)		2.170	2.170	2.180	2.180
4.8 Hauteur de siège h7 (mm)		1.219	1.219	1.219	1.219
4.12 Hauteur, crochet de remorquage h10 (mm)		360	360	360	360
4.19 Longueur hors tout l1 (mm)		3.653	3.747	3.857	3.895
4.20 Longueur jusqu'à la face avant des fourches l2 (mm)		2.583	2.677	2.787	2.825
4.21 Largeur hors tout (large / double) b1 (mm)		1.185(1.265/1.629)	1.185(1.265/1.629)	1.250(1.330/1.629)	1.250(1.330/1.629)
4.22 Dimension des fourches s • e • l (mm)		45x100x1.070	45x100x1.070	45x122x1.070	50x125x1.070
4.23 Tablier DIN 15173, A, B		CLASS II A	CLASS II A	CLASS III A	CLASS III A
4.24 Largeur du tablier (large / double) b12 (mm)		1.040(1.145/1.550)	1.040(1.145/1.550)	1.040(1.145/1.550)	1.145(1.245/1.550)
4.31 Garde au sol minimum m1 (mm)		135	135	150	150
4.32 Garde au sol, milieu empattement m2 (mm)		155	155	165	165
4.34 Largeur d'allée pour palettes de 1.000 x 1.200 Ast (mm)		3.955	4.045	4.155	4.190
4.34 Largeur d'allée pour palettes de 800 x 1.200 Ast (mm)	4.155	4.245	4.355	4.390	
4.35 Rayon de braquage Wa (mm)	2.290	2.380	2.480	2.510	
4.36 Rayon de braquage intérieur b13 (mm)	825	825	852	889	
Performances	5.1 Vitesse de translation en charge / à vide km/h	16.5/18.0	16.5/18.0	17.9/19.1	17.8/19.0
	5.2 Vitesse de levage en charge / à vide m/s	0.49/0.52	0.49/0.52	0.48/0.52	0.51/0.56
	5.3 Vitesse de descente en charge / à vide m/s	0.54/0.50	0.54/0.50	0.54/0.50	0.50/0.43
	5.6 Traction maximale du timon en charge / à vide 3) kg	2.022/974	2.012/931	2.149/1.108	2.092/1.059
	5.8 Pente admissible en charge / à vide max. 3) %	43.0/24.0	33.0/21.0	29.0/22.6	24.5/19.5
	5.10 Frein de service	Frein à bain d'huile	Frein à bain d'huile	Frein à bain d'huile	Frein à bain d'huile
Motorisation	7.1 Fabricant / Type 4)	HMC 2.4	HMC 2.4	HMC 2.4	HMC 2.4
	7.2 Puissance moteur acc. SAE J 1349 kW	48.7	48.7	48.7	48.7
	7.3 Régime acc. DIN 70 020 min-1	2.500	2.500	2.500	2.500
	7.4 Nombre de cylindres / cylindrée cm3	4/2.359	4/2.359	4/2.359	4/2.359
	7.5 Consommation de carburant Diesel = l/h. Gaz = kg/h	-	-	-	-
Divers	8.1 Type de contrôle	hydrodynamique	hydrodynamique	hydrodynamique	hydrodynamique
	8.2 Pression hydraulique pour accessoires 8) bar	réglable	réglable	réglable	réglable
	8.3 Débit d'huile pour accessoires l/min	max. 35	max. 35	max. 35	max. 35
	8.4 Niveau sonore à l'oreille du conducteur 5) dB (A)	79	79	79	79
	8.5 Crochet de remorquage, Type DIN	PIN	PIN	PIN	PIN

\* 1) En option avec des pneus super-élastiques \* 2) Pour les autres hauteurs de levage voir la table des mâts \* 3) Au coef de friction  $\mu = 0.6$

\* 4) Diesel = HMC R2.2 (Stage 5) LPG = HMC 2,4L (Stage 5) \* 5) Niveau sonore permanent équivalent L pAeq, T selon DIN EN 12053 (DIN 45635-36)

\* 6) Avec dossier de charge \* 7) Hauteur avec cabine et antenne radio + 60mm \* 8) Débit max. 140 bars

Les Performances peuvent varier de + 5 % à - 10 % selon le rendement moteur et transmission.

Les performances montrées représentent les valeurs nominales obtenues selon les conditions normales d'utilisation de la machine.

CLARK se réserve le droit de modifier les produits et les spécifications sans avertissement.

# CARACTÉRISTIQUES GÉNÉRALES

## Capacités Chariot aux différents centres de gravité.

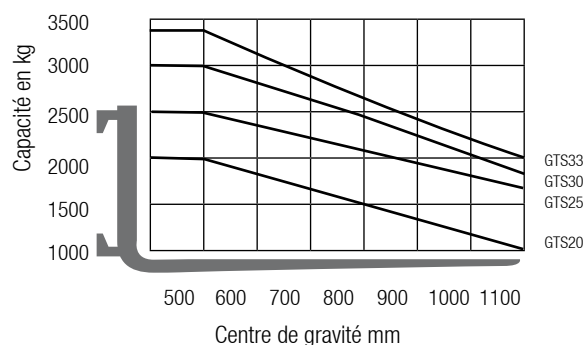

### Note:

Les capacités indiquées ne sont valables que pour mât standard vertical, tablier et fourches standard, jusqu'à une levée de 3.195 mm. Le centre de gravité de la charge peut être déplacé latéralement de 100 mm maximum. Les valeurs sont indiquées pour une charge cubique de 1.000 mm de coté, uniformément répartie, donnant un centre de gravité au centre du cube. L'inclinaison du mât AV ou AR, les équipements complémentaires, les hauteurs de levée différentes, influencent la capacité nominale du chariot.

Contactez votre représentant CLARK pour plus d'informations.

## Table de mâts GTS20/25

Type de mâts	Levée maximum (h3)	Mât replié (h1)	Mât déployé (h4)		Levée libre (h2)	
			avec Dossieret	sans Dossieret	avec Dossieret	sans Dossieret
Standard	mm	mm	mm	mm	mm	mm
	2015	1575	3235	2611	110	110
	2575	1855	3795	3171		
	2875	2005	4095	3471		
	3195	2165	4415	3791		
	3300	2218	4521	3897		
	3500	2318	4720	4096		
	3725	2455	4944	4320		
	3860	2530	5080	4456		
	4165	2800	5384	4760		
	4380	3000	5600	4976		
	4620	3230	5840	5216		
5170	3495	6390	5766			
Triplex	3860	1855	5079	4483	636	1232
	4320	2005	5539	4943	786	1382
	4500	2100	5719	5123	881	1477
	4800	2165	6019	5423	946	1542
	5210	2305	6429	5833	1086	1682
	5520	2455	6739	6143	1236	1832
	5740	2530	6959	6363	1311	1907
	6100	2690	7319	6723	1471	2067
	6370	2800	7589	6993	1581	2177
	6830	3000	8049	7453	1781	2377
Hi-Lo	7315	3230	8534	7938	2011	2607
	2935	2005	4155	3559	786	1382
	3255	2165	4475	3879	946	1542
	3530	2305	4750	4154	1086	1682
	3760	2455	4980	4384	1236	1832
3910	2530	5128	4532	1311	1907	

## Table de mâts GTS30

Type de mâts	Levée maximum (h3)	Mât replié (h1)	Mât déployé (h4)		Levée libre (h2)	
			avec Dossieret	sans Dossieret	avec Dossieret	sans Dossieret
Standard	mm	mm	mm	mm	mm	mm
	2015	1590	3235	2682	110	110
	2575	1870	3795	3242		
	2875	2020	4095	3542		
	3195	2180	4415	3862		
	3300	2233	4521	3968		
	3500	2333	4720	4167		
	3725	2470	4944	4391		
	3860	2545	5080	4527		
	4165	2815	5384	4831		
	4380	3015	5600	5047		
	4620	3245	5840	5287		
5170	3510	6390	5837			
Triplex	3860	1870	5079	4551	651	1179
	4320	2020	5539	5011	801	1329
	4500	2115	5719	5191	896	1424
	4800	2180	6019	5491	961	1489
	5210	2320	6429	5901	1101	1629
	5520	2470	6739	6211	1251	1779
	5740	2545	6959	6431	1326	1854
	6100	2705	7319	6791	1486	2014
	6370	2815	7589	7061	1596	2124
	6830	3015	8049	7521	1796	2324
Hi-Lo	7315	3245	8534	8006	2026	2554
	2935	2020	4155	3627	801	1329
	3255	2180	4475	3947	961	1489
	3530	2320	4750	4222	1101	1629
	3760	2470	4980	4452	1251	1779
3910	2545	5128	4600	1326	1854	

## Table de mâts GTS33

Type de mâts	Levée maximum (h3)	Mât replié (h1)	Mât déployé (h4)		Levée libre (h2)	
			avec Dossieret	sans Dossieret	avec Dossieret	sans Dossieret
Standard	mm	mm	mm	mm	mm	mm
	1985	1590	3215	2733	115	115
	2545	1870	3775	3293		
	2845	2020	4075	3593		
	3165	2180	4395	3913		
	3300	2233	4526	4044		
	3500	2333	4726	4244		
	3590	2470	4819	4337		
	3725	2545	4955	4473		
	4030	2815	5255	4773		
	4245	3015	5471	4989		
	4485	3245	5711	5229		
5035	3510	6261	5779			
Triplex	3680	1870	4899	4439	651	1111
	4140	2020	5359	4899	801	1261
	4620	2180	5839	5379	961	1421
	5030	2320	6249	5789	1101	1561
	5340	2470	6559	6099	1251	1711
	5560	2545	6779	6319	1326	1786
	5920	2705	7139	6679	1486	1946
	6190	2815	7409	6949	1596	2056
	6650	3015	7869	7409	1796	2256
	7135	3245	8354	7894	2026	2486

Les performances peuvent varier de +5% à -10% selon la tolérance du système. Les performances annoncées représentent les valeurs nominales sous des conditions normales d'utilisation.

# DESCRIPTION PRODUIT

La série GTS20-33 de CLARK marque un tournant dans le domaine de la fiabilité, de l'endurance et de la puissance d'une gamme de chariots CLARK. Un coût d'exploitation et de maintenance réduit combiné avec un poste de conduite « Design » et ergonomique sont les raisons qui rendent cet appareil vraiment unique. La devise « Built to Last », les mâts rigides et une construction robuste sans plaque de métal fine ni composants en plastique rendent ces machines le plus adapté possible aux applications les plus sévères.

## Poste de Conduite

Le cariste accède à son poste de conduite ergonomique via une marche en acier, large, parfaitement positionnée et anti dérapante. Une poignée sur le côté du protège cariste permet un accès rapide et facile. Un revêtement sur toute la surface du plancher prévient des risques de glissade. Le poste de conduite est confortable et spacieux. La colonne de direction est ajustable (38°) avec la boule de volant et un système de réglage facile, le siège CLARK est confortable et possède un espace remarquable pour les jambes. Ce qui assure une adaptation parfaite au cariste. Les pédales de style automobile et les leviers hydrauliques montés sur le capot moteur avec pictogrammes universels évitent la confusion pour tous les opérateurs. Les données opérationnelles sont affichées en temps réel sur le tableau d'affichage. Les passages de tuyaux hydrauliques et l'arrangement des chaînes de levage assurent un large champ de vision pour le cariste. Le frein de parking s'applique facilement grâce à un levier, comme sur une voiture.

## Moteur, Transmission

Les chariots de la gamme CLARK GTS20-33 à énergie diesel ou G.P.L. permettent une excellente accélération et des performances de conduite remarquables. Le moteur HMC R2.2 diesel avec filtre à particules diesel offrant une puissance de 47,8 kW à 2100 Tr/min fournit la puissance nécessaire à l'utilisation du chariot dans les milieux industriels. Le moteur HMC de 2,4 litres est, de plus en plus, une alternative aux moteurs diesel, il fournit une puissance spectaculaire de 48,7 kW.

## Système de freinage

Les freins à disques à bain d'huile et un frein de parking à tambour indépendant assurent un niveau important de sécurité. Les freins à bain d'huile assistés assurent d'un travail sans contrainte et sans effort du cariste lui permettant de se concentrer uniquement sur la tâche qui lui a été confiée.

## Système de direction

La direction hydrostatique élimine les à-coups, rend le pilotage facile et permet un braquage complet en seulement quelques tours de volant. L'essieu de direction est équipé de pivots à roulements, de silent-blocs le reliant au châssis. Les biellettes de direction courtes, à roulements sphériques, garantissent une conduite souple et précise. Le vérin de direction à double effet assure une direction précise et directe.

## Système Hydraulique

Un filtre de retour, filtre l'huile utilisée à chaque retour dans le réservoir. Les grosses particules sont filtrées par le filtre d'aspiration, évitant qu'elles viennent polluer le circuit hydraulique de la machine, assurant ainsi une longue durée de vie de tous les composants hydrauliques. Une pompe de grande capacité fournit l'approvisionnement en huile nécessaire pour le mât et pour la direction hydrostatique. Un distributeur de priorité assure la direction dans toutes les conditions. La manutention de charges est contrôlée par une valve de priorité sensible et un distributeur précis. Des soupapes offrent une sécurité supplémentaire et empêche un abaissement incontrôlé de la charge à tout moment.

## Mât

Les mâts à grande visibilité sont disponibles en standard, Hilo et versions Triplex (seulement GTS20-30). Les profilés emboîtés offrent une résistance élevée, même sous les charges les plus lourdes. Les galets étanches (inclinés) minimisent les déformations particulièrement lors de la manipulation de charges décentrées. Les vérins d'inclinaison sont montés dans des paliers sphériques. Ce qui prolonge la durée de vie du vérin complet en empêchant les fuites prématurées dues au flambage des tiges de vérin. Une soupape hydraulique intégrée empêche le basculement involontaire de la charge lors d'actions involontaires. Les fourches avec suspension par crochet ou suspension de l'axe sont forgées et maintenues en position souhaitée grâce à des taquets individuels. Un système d'amortissement hydraulique réduit les chocs et les vibrations lors du passage des échelles pendant le déploiement du mât, protégeant ainsi les pièces en mouvement et prolongeant leur durée de vie. Le tablier est équipé de 6 galets de charge, ainsi que de galets latéraux réglables améliorant la durabilité de cette conception, et prévenant, par ailleurs, des déformations lors du transport de charges décentrées.

## Équipement Standard

Feux de route, clignotants, Blocs de feux arrière comprenant feux de Stop et Feu de Recul, pneumatiques gonflés, peinture de couleur vive de sécurité "Vert CLARK", poste de conduite, mât et jantes de couleur noire.

## Équipement supplémentaire

Pneus pleins Souples, roues jumelées, pneus non marquants, cabines (avec chauffage), Tablier à déplacement Latéral intégré ou rapporté, accessoires hydrauliques variés, bouchon de réservoir verrouillable, Push-pull, différents sièges, alarme de recul, et plus encore.

Contactez votre revendeur CLARK afin de trouver l'équipement le plus adapté à vos besoins.

CLARK Europe GmbH

Dr.-Alfred-Herrhausen-Allee 33

47228 Duisburg / Germany

Tel.: +49 (0)2065 499 13-0

Fax: +49 (0)2065 499 13-290

E-Mail: [Info-europe@clarkmheu.com](mailto:Info-europe@clarkmheu.com)

[www.clarkmheu.com](http://www.clarkmheu.com)

Distributeur: